

SEPARADOR DE AGUA



XMG450C-04BC

XMG550C-06BC

Descripción:

Se debe de usar cuando el agua se tiene que evitar del sistema de aire comprimido. Elimina hasta el 99% de agua. En términos de remoción de agua, el separador de agua es más eficiente que un filtro convencional, menor que un secador, pero siendo más económico que éste último. Incluye la característica de tener una purga automática, que le permite expulsar el agua del separador a través de la conexión rápida de 10 mm que ésta tiene en la parte inferior.

Modelo	Puerto	Compresor aplicable	Flujo máximo	Máxima presión	Temperatura de operación	Atributos
XMG450C-04BC	1/2" Rpt	15 HP	2000 L/min	145 psi (10 kgf/cm ²)	5-60 °C	*Purga Automática *Incluye Bracket
XMG550C-06BC	3/4" Rpt	29 HP	3500 L/min			

Dimensiones en milímetros (mm)

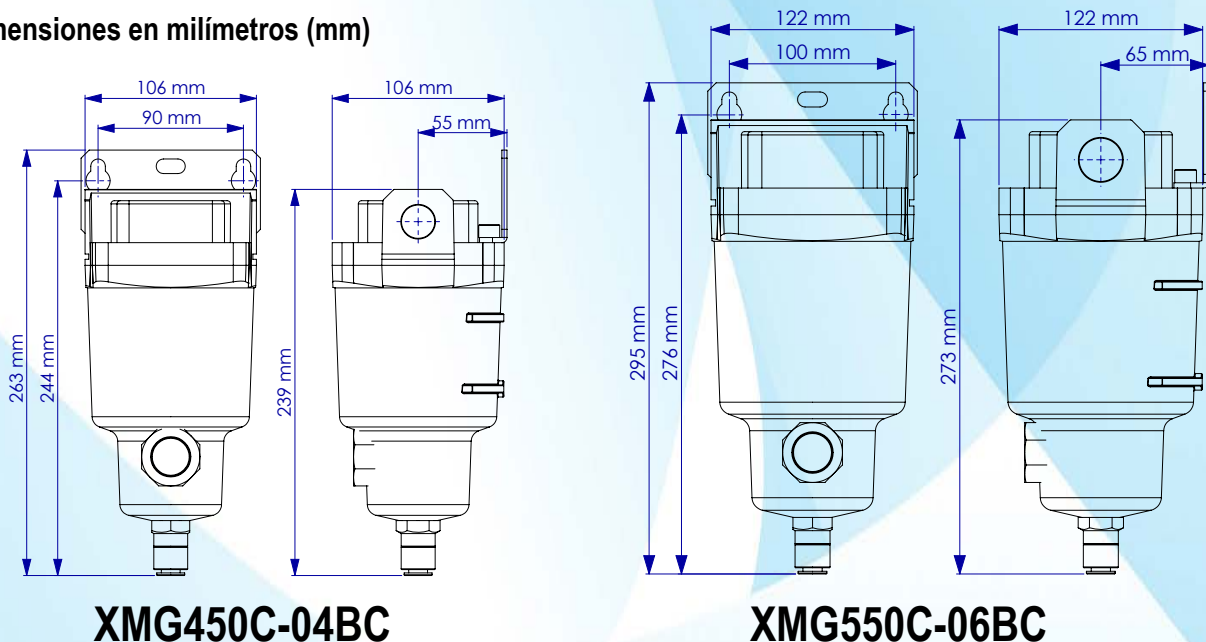

XMG450C-04BC

XMG550C-06BC