

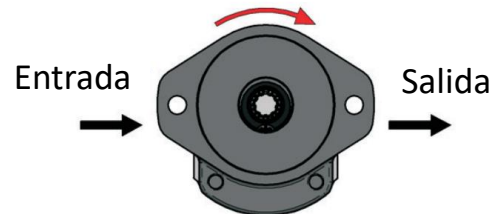

Características:

- Bomba hidráulica de alto desempeño
- Presiones de hasta 4,200 psi continuos
- Eficiencia volumétrica de hasta 98%
- Dimensiones de montaje SAE A (2 tornillos)

Rotación: Derecha

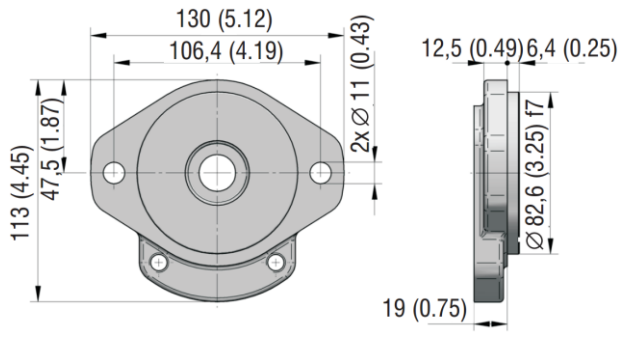
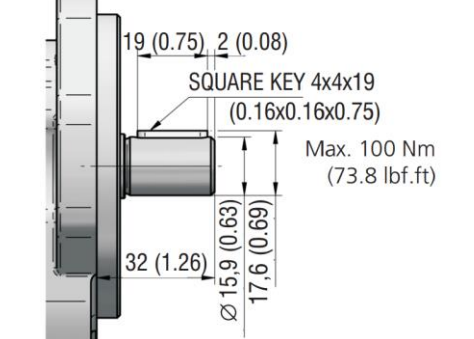

Montaje SAE A 2 tornillos Dimensiones: mm (in)	Flecha recta Ø5/8" cuñero de 5/32" Dimensiones: mm (in)
	

Modelo	DEZPLAZAMIENTO cm^3/rev (in^3/rev)	GPM @1750 RPM	PSI Máximo	ROTACIÓN	PUERTO SUCCIÓN	PUERTO PRESIÓN
GP1-T4RK5IOA	4 (0.244)	1.6	4200	Derecha	SAE 12	SAE 10
GP1-T6.3RK5IOA	6.3 (0.385)	2.6	4200	Derecha	SAE 12	SAE 10
GP1-T8RK5IOA	8 (0.488)	3.3	4000	Derecha	SAE 12	SAE 10
GP1-T10RK5IOA	10 (0.610)	4.2	3900	Derecha	SAE 16	SAE 12
GP1-T12.5RK5IOA	12.5 (0.763)	5.2	3700	Derecha	SAE 16	SAE 12
GP1-T22RK5IOA	22 (1.343)	9.3	3100	Derecha	SAE 16	SAE 12