

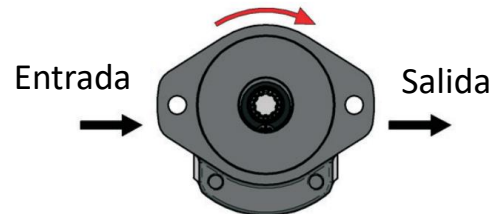

Características:

- Bomba hidráulica de alto desempeño
- Presiones de hasta 4,000 psi continuos
- Eficiencia volumétrica de hasta 98%
- Dimensiones de montaje SAE AA (2 tornillos)

Rotación: Derecha

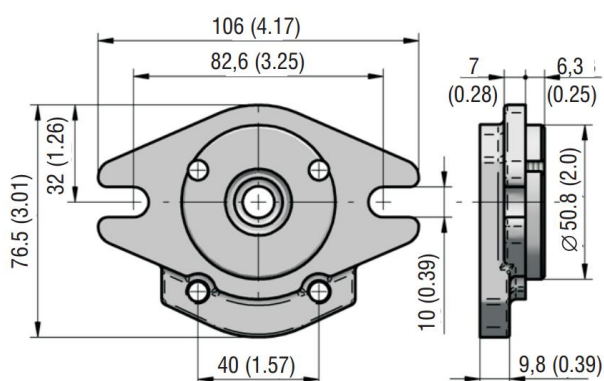
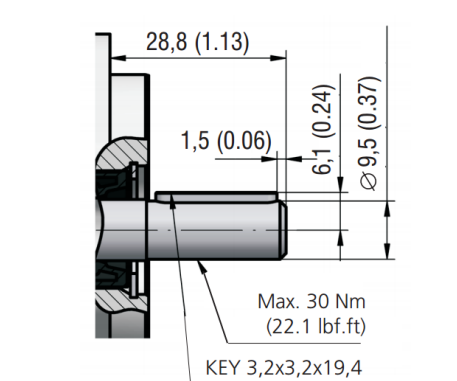

Montaje SAE AA 2 tornillos Dimensiones: mm (in)	Flecha recta Ø3/8" cuñero de 1/8" Dimensiones: mm (in)
	

Modelo	DEPLAZAMIENTO cm^3/rev (in^3/rev)	GPM @1750 RPM	PSI Máximo	ROTACIÓN	PUERTO SUCCIÓN	PUERTO PRESIÓN
GP1-P0.8RK3IOS	0.8 (0.049)	0.35	4000	Derecha	SAE 10	SAE 8
GP1-P1.2RK3IOS	1.2 (0.073)	0.50	4000	Derecha	SAE 10	SAE 8
GP1-P2.5RK3IOS	2.5 (0.153)	1	4000	Derecha	SAE 10	SAE 8
GP1-P3.3RK3IOS	3.3 (0.210)	1.5	4000	Derecha	SAE 10	SAE 8
GP1-P4.8RK3IOS	4.8 (0.293)	2.20	3,300	Derecha	SAE 10	SAE 8
GP1-P7.9RK3IOS	7.9 (0.482)	3.30	2,300	Derecha	SAE 10	SAE 8